



REPUBLIK INDONESIA
KEMENTERIAN HUKUM DAN HAK ASASI MANUSIA

SERTIFIKAT PATEN SEDERHANA

Menteri Hukum dan Hak Asasi Manusia atas nama Negara Republik Indonesia berdasarkan Undang-Undang Nomor 13 Tahun 2016 tentang Paten, memberikan hak atas Paten Sederhana kepada:

Nama dan Alamat Pemegang Paten : MUNIROH MUNAWAR, S.Pi., M.Pd.
Durian No. 30 B Sronдол Wetan,
Banyumanik, Semarang

Untuk Invensi dengan Judul : PERAKITAN 3-DIMENSI HEWAN MAINAN

Inventor : Muniroh Munawar, S.Pi., M.Pd.
Dr. Fenny Roshayanti, M.Pd.
Sugiyanti, S.Pd., M.Pd.
Yuris Setyoadi, S.Pd., M.T.

Tanggal Penerimaan : 16 November 2019

Nomor Paten : IDS000004654

Tanggal Pemberian : 25 Februari 2022

Pelindungan Paten Sederhana untuk invensi tersebut diberikan untuk selama 10 tahun terhitung sejak Tanggal Penerimaan (Pasal 23 Undang-Undang Nomor 13 Tahun 2016 tentang Paten).

Sertifikat Paten Sederhana ini dilampiri dengan deskripsi, klaim, abstrak dan gambar (jika ada) dari invensi yang tidak terpisahkan dari sertifikat ini.



a.n MENTERI HUKUM DAN HAK ASASI MANUSIA
DIREKTUR JENDERAL KEKAYAAN INTELEKTUAL
u.b.

Direktur Paten, Desain Tata Letak Sirkuit Terpadu dan
Rahasia Dagang



Drs. YASMON, M.L.S.
NIP. 196805201994031002



(11) IDS000004654 B

(19) DIREKTORAT JENDERAL
KEKAYAAN INTELEKTUAL

(45) 25 Februari 2022

(51) Klasifikasi IPC^a : A 63F 9/12

(21) No. Permohonan Paten : S00201910510

(22) Tanggal Penerimaan: 16 November 2019

(30) Data Prioritas :

(31) Nomor

(32) Tanggal

(33) Negara

(43) Tanggal Pengumuman: 30 Maret 2021

5) Dokumen Pembanding:
US20130134676A1

(71) Nama dan Alamat yang Mengajukan Permohonan Paten :
MUNIROH MUNAWAR, S.Pi., M.Pd.
Durian No. 30 B Srandol Wetan,
Banyumanik, Semarang

(72) Nama Inventor :
Muniroh Munawar, S.Pi., M.Pd., ID
Dr. Fenny Roshayanti, M.Pd., ID
Sugiyanti, S.Pd., M.Pd., ID
Yuris Setyoadi, S.Pd., M.T., ID

(74) Nama dan Alamat Konsultan Paten :

Pemeriksa Paten : Ir. Sinom Pradopo

Jumlah Klaim : 1

Judul Invensi : PERAKITAN 3-DIMENSI HEWAN MAINAN

Abstrak :

Dilengkapi suatu perakitan 3-dimensi hewan mainan yang terdiri dari: suatu potongan-potongan bagian tubuh hewan (1); suatu slot penyambung (2) yang dibentuk pada setiap potongan bagian tubuh hewan (1); dimana slot penyambung (2) tersebut berbentuk lubang persegi panjang terbuka (3) dan dimana pemasangan antar slot (2) dari potongan tubuh hewan (1) dipasangkan secara bersilangan (4).

Gambar 1

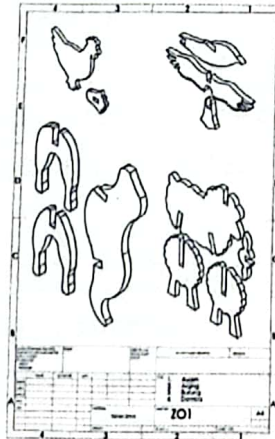



Deskripsi

PERAKITAN 3-DIMENSI HEWAN MAINAN

Bidang Teknik Invensi

- 5 Invensi ini Invensi ini berhubungan dengan bentuk mainan konstruktif untuk pembelajaran di Taman Kanak-kanak, khususnya suatu perakitan 3-dimensi hewan mainan.

Latar Belakang Invensi

- 10 Mainan konstruktif yang tersedia dilapangan selama ini berupa puzzle 2 dimensi. Puzzle 2 dimensi terdiri dari beberapa keping potongannya, hal ini menyebabkan kemampuan teknologi dan *engineering* anak kurang terstimulasi. Selain itu, berdasarkan penelusuran google paten (CN102553263A)
- 15 menunjukkan jenis perakitan 3 dimensi hewan mainan yang bercirikan adanya sambungan berupa lubang dan tonjolan (gambar 1). Hal ini menyebabkan tonjolan sering patah. Oleh karena itu, dirancang perakitan 3 dimensi hewan mainan yang bercirikan suatu slot penyambung yang dibentuk pada setiap
- 20 potongan bagian tubuh (gambar 2).

Berbagai hasil temuan tentang karakteristik perakitan 3 dimensi hewan mainan telah dipatenkan hingga tahun 2019. Hasil paten tersebut meliputi:

- 25 • Dokumen Paten No CN102553263A, 11 Juli 2012, tentang 3D (three-dimensional) puzzle blocks capable of being assembled into wooden horse model for children. Invensi ini berkaitan dengan blok puzzle 3D (tiga dimensi) yang dapat dirakit menjadi model kuda kayu untuk anak-anak,
- 30 yang meliputi kepala kuda kayu, telinga kuda kayu, leher kuda kayu, tubuh kuda kayu, kaki kuda kayu, dan ekor kuda kayu, plat pembawa, roda dan batang penghubung. Kepala kuda kayu, leher kuda kayu, tubuh kuda kayu, pelat pembawa, roda dan ekor kuda kayu masing-masing dilengkapi

f



dengan lubang penghubung pertama, badan kuda kayu, kaki kuda kayu dan pelat pembawa masing-masing disediakan dengan lubang penghubung kedua, lubang penghubung pertama dicocokkan dengan batang penghubung, dan lubang penghubung kedua dicocokkan dengan kaki kuda kayu. Leher kuda kayu disambungkan dengan kepala kuda kayu dan tubuh kuda kayu dengan bantuan batang penghubung, kaki kuda kayu disambungkan masing-masing dengan badan kuda kayu dan pelat pembawa, roda dan kayu Ekor kuda terhubung dengan plat pembawa dan badan kuda kayu dengan bantuan batang penghubung. Dibandingkan dengan seni sebelumnya, blok teka-teki 3D yang terbuat dari bahan EVA fadeless, impermeable, aman dan ringan (ethylene vinyl acetate copolymer) dapat dirakit dengan kuat, memiliki unit independen yang berbeda dalam bentuk, dapat melatih kemampuan koordinasi tangan dan mata anak-anak dan membangun penilaian estetika anak-anak, dan sejenisnya.

- Dokumen Paten Australia No AU2007209726A1, oleh Roger C. Cook, dengan judul Three Dimensional Geometric Puzzle, tanggal publikasi 2 Agustus 2007. Invensi ini berhubungan dengan bidang teka-teki dan mainan, dan lebih khusus lagi, invensi ini berkaitan dengan teka-teki tiga dimensi yang dimanipulasi secara manual yang terdiri dari sekelompok polihedron individu yang dapat dirakit bersama dengan berbagai cara untuk membentuk bentuk geometris atau komposit yang solid. Latar Belakang Invensi Teka-teki geometris, baik dua dimensi dan tiga dimensi, dikenal dalam bidang ini. Banyak dari teka-teki ini dari jenis yang terdiri dari bagian-bagian individual yang dapat dirakit dan disusun kembali untuk membentuk berbagai objek berbentuk. Namun, selalu ada kebutuhan untuk teka-teki baru untuk menantang pemecah teka-teki, terutama teka-teki yang membutuhkan ketangkasan manual dan keterampilan pendidikan. Teka-teki semacam itu dapat

f



bermanfaat baik bagi orang dewasa maupun anak-anak, memberikan tantangan bagi orang dewasa dan kesempatan pendidikan bagi anak.

5 Uraian Ringkas Invensi

Invensi yang diusulkan pada prinsipnya adalah perakitan 3 dimensi hewan mainan. Karakteristik mainan 3 D puzzle ini bersifat permainan konstruktif dimana anak merakit hewan 3 dimensi. Ada 24 jenis perakitan hewan mainan 3 dimensi yaitu: 10 harimau, burung, babi, tupai, ayam, domba, angsa, anjing, kelinci, buaya, jerapah, katak, kanguru, kuda, kambing, keledai, tikus, singa, singa laut, zebra, unta, sapi, rusa, badak. Dengan karakteristik ini maka mainan perakitan 3 dimensi hewan dapat digunakan untuk tema "binatang" dalam 15 pembelajaran anak usia dini. Mainan konstruktif ini melatih keterampilan berpikir tingkat tinggi yang terintegrasi pengembangan science, technology, engineering, art dan math (STEAM) untuk anak TK.

Untuk mencapai sasaran dari Invensi ini, dalam hal ini 20 disediakan suatu perakitan 3-dimensi hewan mainan yang terdiri dari:

- suatu potongan-potongan bagian tubuh hewan;
- suatu slot penyambung yang dibentuk pada setiap potongan bagian tubuh hewan tersebut;
- 25 dimana slot penyambung tersebut berbentuk lubang persegi panjang terbuka dan dimana pemasangan antar slot dari potongan tubuh hewan tersebut dipasangkan secara bersilangan.

30 Uraian Ringkas Gambar

Gambar 1 adalah pandangan perspektif puzzle binatang Ayam, Anjing, Burung dan Domba.

Gambar 2 adalah pandangan perspektif puzzle binatang Badak, Angsa, Babi dan Buaya.

1



Gambar 3 adalah pandangan perspektif puzzle binatang Harimau, Jerapah, Kambing dan Kanguru.

Gambar 4 adalah pandangan perspektif puzzle binatang Katak, Keledai, Kelinci dan Kuda.

5 Gambar 5 adalah pandangan perspektif puzzle binatang Rusa, Sapi, Singa Laut dan Singa.

Gambar 6 adalah pandangan perspektif puzzle binatang Tikus, Tupai, Unta dan Zebra.

10 Uraian Lengkap Invensi

Perakitan 3 dimensi hewan mainan diuraikan dari gambar 1 yaitu salah satu gambar hewan kambing dengan cara proses perakitan (1), dimana bagian tubuh dipasang secara bersilangan dengan arah slot, sehingga bagian tubuh puzzle bisa terpasang, bagian 15 tubuh yang terpasang yaitu badan dan kaki (2). Bahan yang digunakan perakitan 3 dimensi hewan mainan yaitu kayu lapis jenis pinus atau albasia dengan ketebalan 3 mm dengan proses pengerjaan atau pemotongan menggunakan laser cutting CO2.

Bahan

20 Triplek kayu ketebalan 3 mm

Alat

Laser cutting

Software desain grafis

25

30

f

**Klaim:**

1. Suatu perakitan 3-dimensi hewan mainan yang terdiri dari:

- 5 suatu potongan-potongan bagian tubuh hewan (1); suatu slot penyambung (2) yang dibentuk pada setiap potongan bagian tubuh hewan (1);
yang dicirikan dimana slot penyambung (2) tersebut
berbentuk lubang persegi panjang terbuka (3) dan dimana
10 pemasangan antar slot (2) dari potongan tubuh hewan (1) dipasangkan secara bersilangan (4).

15

20

25

30

P
f



Abstrak

PERAKITAN 3-DIMENSI HEWAN MAINAN

5 Diungkapkan suatu perakitan 3-dimensi hewan mainan yang terdiri dari:

suatu potongan-potongan bagian tubuh hewan (1); suatu slot penyambung (2) yang dibentuk pada setiap potongan bagian tubuh hewan (1); dimana slot penyambung (2) 10 tersebut berbentuk lubang persegi panjang terbuka (3) dan dimana pemasangan antar slot (2) dari potongan tubuh hewan (1) dipasangkan secara bersilangan (4).

15

f

20

25

30



LAMPIRAN

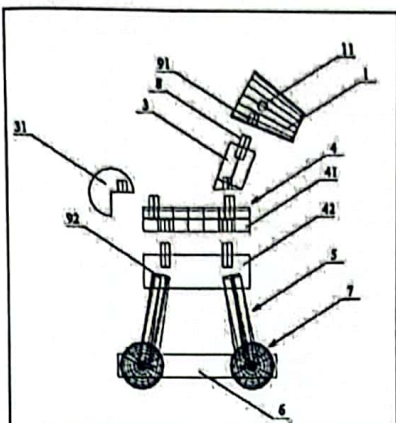

Gambar 1. Desain CN102553263A

5

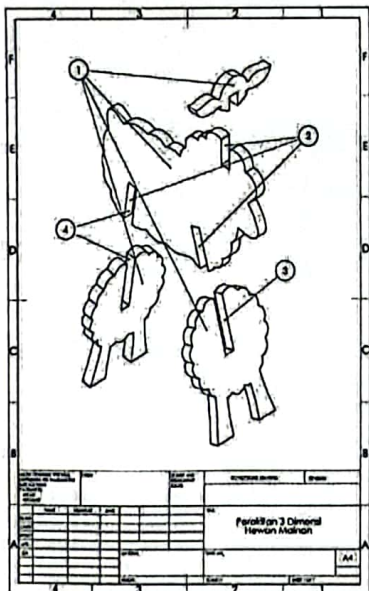

Gambar 2. Desain invensi perakitan 3 dimensi hewan mainan yang bercirikan suatu slot penyambung yang dibentuk pada setiap potongan bagian tubuh.

10

f



LAMPIRAN

Gambar 1

UNLESS OTHERWISE SPECIFIED: DIMENSIONS ARE IN MILLIMETERS SURFACE FINISH: TOLERANCE: FINISH: ANGULAR:		FINISH:	DEBUR AND BREAK SHARP EDGES		DO NOT SCALE DRAWING:	REVISION:
NAME:	SCHOOL:	DATE:	TITLE:		1. Ayam 2. Anjing 3. Burung 4. Domba	
DRAWN:			Dwg No:		Z01	
CHKD:			MATERIAL:		Triplex 3mm	
APPRV:			WECH:		SCALE: 1	
MG:			SHEET:		SHEET 1 OF 1	
RA:			SHEET:		SHEET 1 OF 1	

f



Gambar 2

UNLESS OTHERWISE SPECIFIED: DIMENSIONS ARE IN MILLIMETERS SURFACE FINISH: TOLERANCES: LINEAR: ANGULAR:		FINISH:		DEBUR AND BREAK SHARP EDGES:		DO NOT SCALE DRAWING:		REVISION:	
NAME	SCHOLAR	DATE				TITLE			
DRAMA						1. Badak			
CIWD						2. Angsa			
APYD						3. Babi			
MFO						4. Buaya			
DA					MATERIAL:	DWD NO:		A4	
					Triplex 3mm	Z02			
					WEIGHT:	SCALE:		SHEET 1 OF 1	

f



Gambar 3

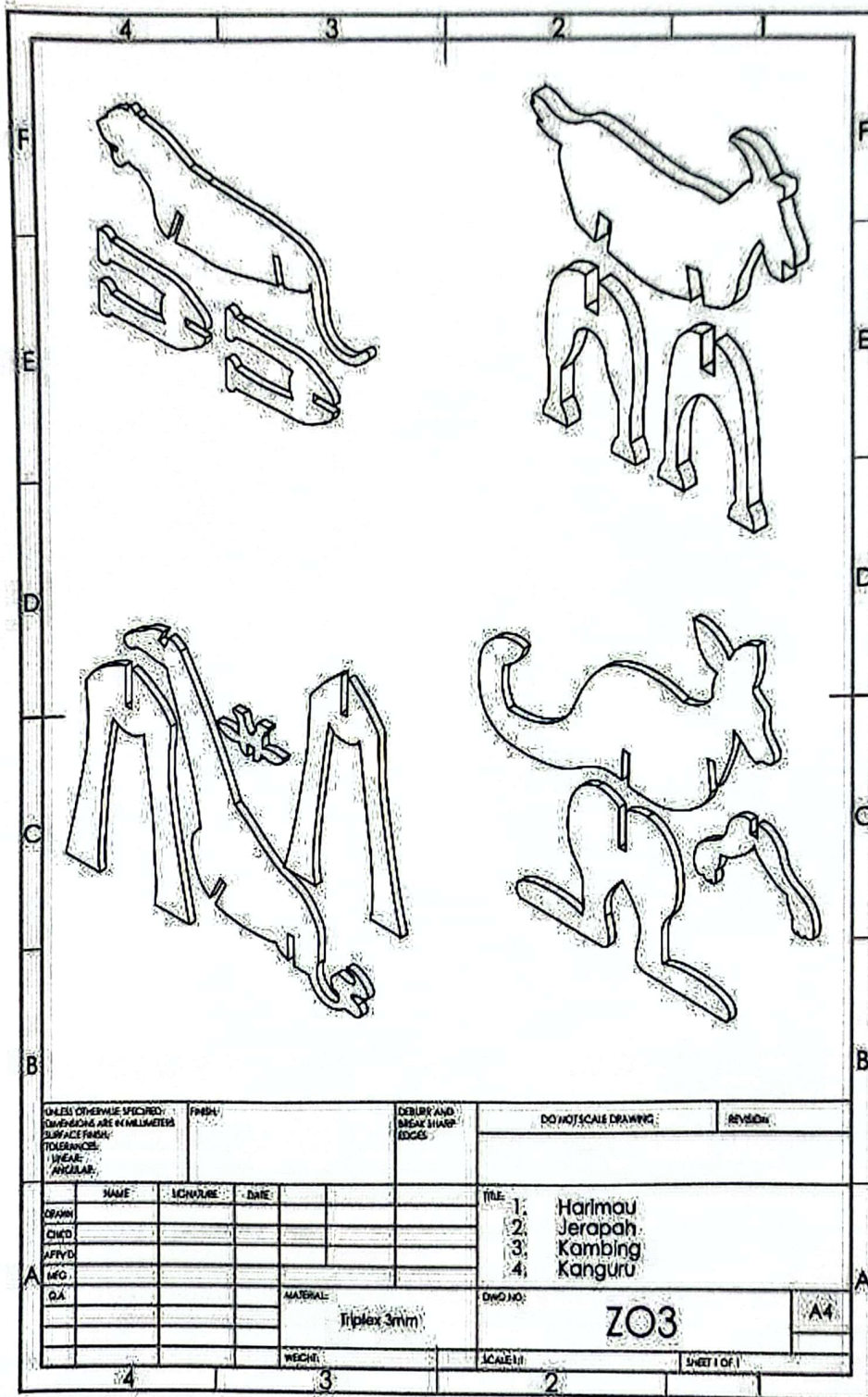

f



gambar 5

UNLESS OTHERWISE SPECIFIED: DIMENSIONS ARE IN MILLIMETERS SURFACE FINISH: TOLERANCES: LINEAR: ANGULAR:		FRESH:	DEBURK AND BREAK SHARP EDGES:	DO NOT SCALE DRAWING:	REVISION:
DRWN	NAME	INITIALS	DATE	TITLE	
CHKD				1. Rusa	
APPRD				2. Sapi	
MFG.				3. Singa Laut	
QA				4. Singa	
MATERIAL:			DWG NO:	A4	
Triplex 3mm			Z05		
WEIGHT:			SCALE:	SHEET (OF)	

f



Gambar 6

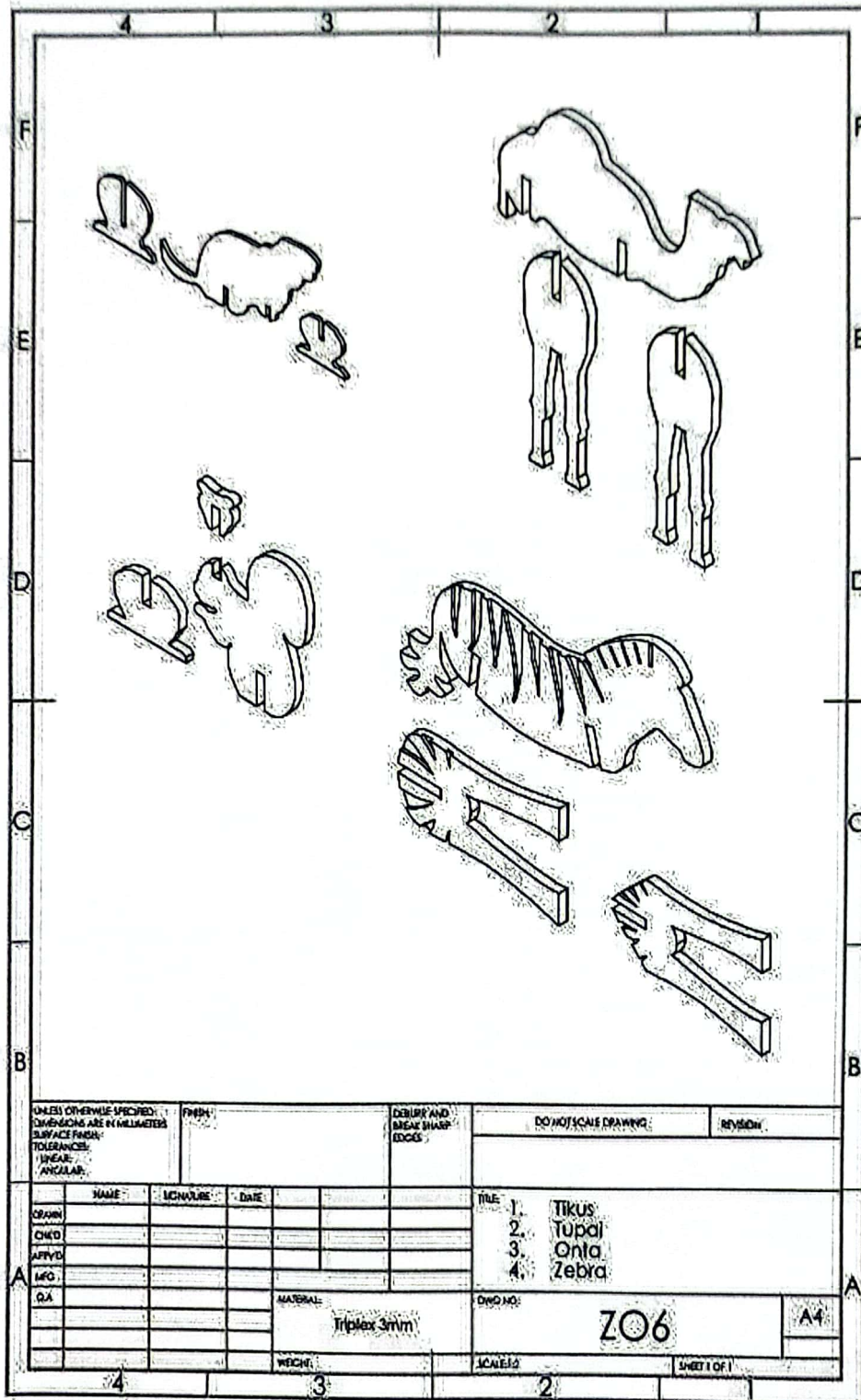

f